

select line



Bruksanvisning

SÄKERHETSFÖRESKRIFTER

Denna hushållssymaskin är konstruerad och byggd för att överensstämma med standard IEC/EN 60335-2-28.

Nätanslutning

Den här symaskinen får endast användas med den spänning som anges på märkplåten.

Säkerhetsföreskrifter

- Den här symaskinen får inte användas av personer (däribland barn) med nedsatt fysisk, sensorisk eller psykisk förmåga eller med otillräckliga erfarenheter och kunskaper, såvida det inte sker under övervakning av och med instruktioner om hur man använder symaskinen från en person som ansvarar för deras säkerhet.
- Barn ska vara under tillsyn så att de inte får tillfälle att leka med symaskinen.
- Symaskinen får aldrig lämnas utan uppsikt när den är inkopplad.
- Koppla alltid ur symaskinen från elnätet när du inte använder den och innan du rengör den.
- Stäng av symaskinen ("0") varje gång du ska göra något i området runt nålen, till exempel trä nålen, byta nål, ta upp undertråden eller byta pressarfot.
- Använd aldrig symaskinen om sladden eller stickproppen skadats.
- Se upp för rörliga delar. Var speciellt uppmärksam på symaskinsnålen.
- Använd skyddsglasögon.
- Använd symaskinen endast på det sätt som beskrivs i den här bruksanvisningen. Använd endast tillbehör som rekommenderas av tillverkaren och som anges i den här bruksanvisningen.



Observera följande! Denna produkt måste återvinnas enligt nationell lagstiftning gällande elektronik/elektroniska produkter. Vid tveksamheter var vänlig kontakta din återförsäljare för rådgivning.

Innehåll

Introduktion

Nätanslutning.....	2
Säkerhetsföreskrifter.....	2
Symaskinens delar.....	4
Sömöversikt.....	6
Nyttosömstabell - Ej elastiska sömmar. 6-7	
Nyttosömstabell - Elastiska sömmar....	8-9

Hur du använder din symaskin

Vipplock.....	10
Anslutning av fotreglaget.....	10
Huvudströmbrytare.....	10
Tillbehörsask.....	11
Sy med friarmen.....	11
Spola undertråd.....	12-15
Byta spole.....	16
Trädning av maskinen.....	17-18
<i>Nålträdare (modell 4.2).....</i>	<i>18</i>
<i>Trädning av tvillingnålen.....</i>	<i>18</i>
Tag upp undertråden.....	19
Trådavskäraren.....	19
Pressarfotsspaken.....	20
Byta pressarfot.....	20
IDT™-systemet (Inbyggd dubbelmatning)	21
Inställning av övertrådsspänning.....	22
Sänkning av mataren.....	22
Byte av nål.....	22
Inställning av stygnbredd.....	23
Inställning av nålläge.....	23
Sy bakåt.....	24

Stygnlängdratt.....	24
<i>Ställa in stygnlängd.....</i>	<i>24</i>
<i>Knapphål.....</i>	<i>24</i>
<i>Stretchsömmar.....</i>	<i>24</i>
Sömvalsknappar.....	25
<i>Nyttosömmar.....</i>	<i>25</i>
<i>Ställa in stretchsöm.....</i>	<i>25</i>
<i>Nytto- och stretchsömmar.....</i>	<i>25</i>

Nyttosömmar och praktisk sömnad

Förklaring till inställningstabellerna.....	26
Övertrådsspänning.....	27
Stickningar.....	27
Raksöm.....	28
Sicksack.....	28
Osynlig fällsöm.....	29
Overlocksöm.....	30
Flerstegssicksack.....	31
Fällvikning.....	31
Sömnad med tvillingnål.....	32
Knapphål.....	33-34
Frihandssömnad.....	35
Sy i en knapp.....	35-36
Sy i blyxtlås.....	36

Underhåll och felsökning

Byte av stygnplåt.....	37
Rengöring.....	37
Felsökning och åtgärd.....	38-39

Symaskinens delar

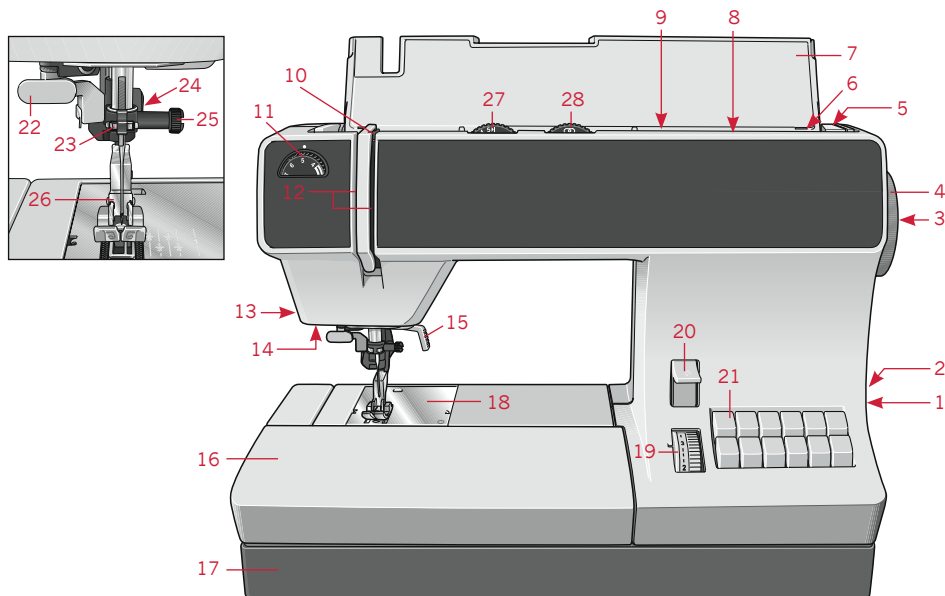

- | | |
|---|--|
| 1 Huvudströmbrytare | 16 Avtagbart sybord/tillbehörsfack |
| 2 Kontakturtag för sladd med fotreglage | 17 Bottenplatta |
| 3 Frikopplingsratt | 18 Stygnplåt |
| 4 Handhjul | 19 Stygnlängdsratt |
| 5 Bärhandtag | 20 Backsömnadsreglage |
| 6 Spolanordnin | 21 Sömvalsknappar |
| 7 Vipplock med sömöversikt | 22 Nålträdare (4.2) |
| 8 Urtag för extra trådhållare | 23 Tråddedare |
| 9 Trådhållare med trådiskiva | 24 Övermatare, Dubbelmatning (4.2 & 3.2) |
| 10 Trådtilldragare | 25 Nålhållare med nålskruv |
| 11 Övertrådsspänning | 26 Pressarfotshållare med pressarfot |
| 12 Trådningsslitsar | 27 Stygnbredds ratt |
| 13 Trådavskärare | 28 Nållägesratt |
| 14 LED (lysdioder) | |
| 15 Pressarfotsspak | |

Standardtillbehör

För mer information om tillbehör, kontakta din PFAFF® återförsäljare.

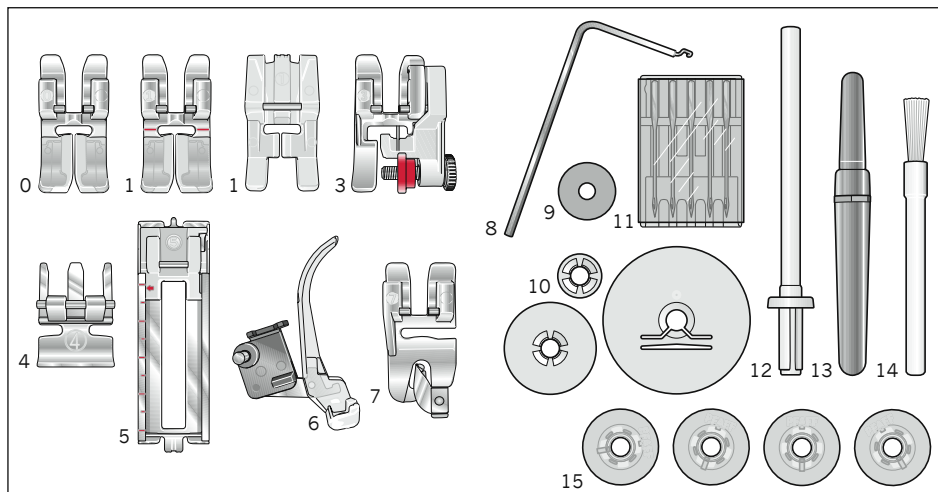

0 Standardfot

För övermatare
select™ 4.2, 3.2

Ej för övermatare
select™ 2.2

1 Dekorsömsfot

För övermatare
select™ 4.2

1 Transparent fot

(Dekorsömsfot, ej för övermatare)

3 Blindsömsfot / overlocksfoot

För övermatare
select™ 4.2, 3.2

Ej för övermatare
select™ 2.2

4 Blixtlåsfot/kantfot

För övermatare
select™ 4.2, 3.2

Ej för övermatare
select™ 2.2

5 Knapphålsfot

6 Stoppfot

select™ 4.2

7 Rullfällsfot

select™ 4.2

8 Styrinjal

9 Filtbricka

10 Extra trådiskivor liten/medium/stor

11 Nålar

12 Extra trådhållare

13 Knapphålskniv

14 Borste

15 Spolar

Sömöversikt

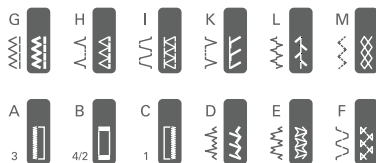

select™ 4.2

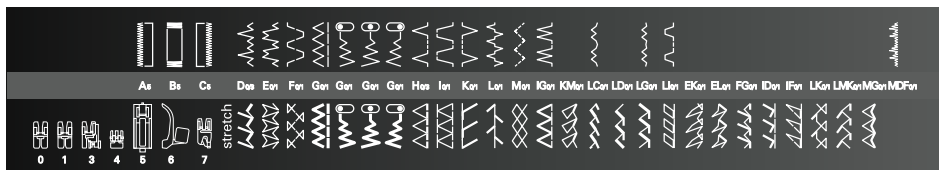

select™ 3.2

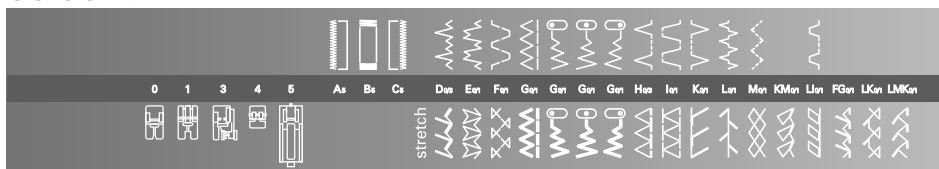



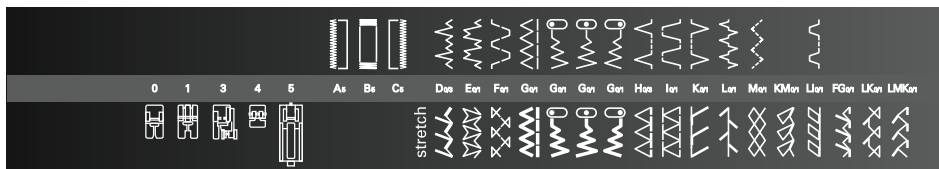

















select™ 2.2



































Nyttosömstabell - Ej elastiska sömmar

Söm			Pressar fot	Användning
	4.2	3.2/2.2		
	A/B/C	A/B/C	5	Standardknapphål till ex. blus, kjol.
	D	D	0/3	Dold uppfällning med samtidig överkastning av kanten. Särskilt bra till elastiska material.
	E	E	0/1	Klassisk dekorsöm till ex. handdukar.
	F	F	0/1	Dekorsöm.

Söm			Pressar- fot	Användning
	4.2	3.2/2.2		
	G	G	0/1	Alla raksöms- och stickningsarbeten upp till 6 mm. Överkastning av sömsmåner, applikationer plattsöm, hålbroderier och kordonier-arbeten.
			0/1	Raksöm: Vid all sorts raksömnad som underlättas av vänster nålläge. Sicksack: Vid all sorts sicksacksömnad som underlättas av vänster nålläge.
			0/1	Raksöm: Till de flesta raksöms-/stickningsarbeten. Sicksack: Till de flesta sicksackarbeten.
			0/1	Raksöm: Vid all sorts raksömnad som underlättas av höger nålläge. Sicksack: Vid all sorts sicksacksömnad som underlättas av höger nålläge.
	H	H	0/3	Dold uppfällning i fasta material.
	I	I	0/1	Dekorsöm.
	K	K	0/3	Dekorative kantavslutningar i tunna, mjuka tyger.
	L	L	0/1	Dekorativ söm för "kant mot kant" ihopsömnad.
	M	M	0/1	Överkastning på tunna, glesa material, lagning.
	IG	-	0/1	Traditionell dekersöm.
	LC	-	0/1	Dekorsöm
	LG	-	0/1	Dekorsöm
	LI	LI	0/1	Dekorsöm
	MDF	-	0/1	Traditionell dekersöm.

Nyttosömstabell - Elastiska sömmar

Söm	Söm		Pressar- fot	Användning
	4.2	3.2/2.2		
	D	D	0/1	Dekorsöm för översömnad. Arbetet måste vridas 180°.
	E	E	0/1	Dekorativ söm "gömmar" kanter.
	F	F	0/1	Dekorativ söm för samman-sättning av två delar med ett litet avstånd (typ hålsöm).
	G	G	0/1	Till sömmar i elastiska och grova material, tex grensömmar, sport-/arbetskläder.
			0/1	Nålläge längst till vänster vid förstärkt raksöm/sicksack. Till sömnad i elastiska material som kräver detta läge.
			0/1	Nålläge mitten vid förstärkt raksöm/sicksack. Till sömnad i elastiska material som kräver detta läge.
			0/1	Nålläge längst till höger vid förstärkt raksöm/sicksack. Till sömnad i elastiska material som kräver detta läge.
	H	H	0/1	Till hopsömnad och över-kastning av grovmaskiga material. Arbetet måste vridas 180°.
	I	I	0/3	Till hopsömnad och överkastning av fransiga material.
	K	K	0/3	Till hopsömnad och överkastning av fastare material.
	L	L	0/1	Till översömnad av omlottlagda sömsmånar.
	M	M	0/1	Till dekorativ fastsättning av resår, band och grova trådar (rynkning med kordonierfot).
	IG	-	0/1	Dekorsöm och täcksöm.
	KM	KM	0/1	Dekorsöm

Söm			Pressar- fot	Användning
	4.2	3.2/2.2		
	LC	-	0/1	Dekorsöm till hemtextilier.
	LD	-	0/1	Dekorsöm till hemtextilier.
	LG	-	0/1	Dekorsöm till tex folkdräkter.
	LI	LI	0/1	Dekorsöm till tex. badkläder.
	EK	-	0/1	Dekorsöm till hemtextilier.
	EL	-	0/1	Täcksöm för uppfällning/nedsömnad av sömsmåner i elastiska material.
	FG	FG	0/1	Till lappteknik/quilting.
	ID	-	0/1	Dekorsöm till tex. sportkläder.
	IF	-	0/1	Dekorsöm. Nedsömnad av sömsmåner på tex. tunnare plagg OBS! Plagget måste vridas 180°.
	LK	LK	0/1	Dekorsöm
	LMK	LMK	0/1	Dekorsöm
	MG	-	0/1	Dekorsöm

Vipplock

Locket (7) viks uppåt.

Alla sömmar är avbildade på insidan av vipplocket.

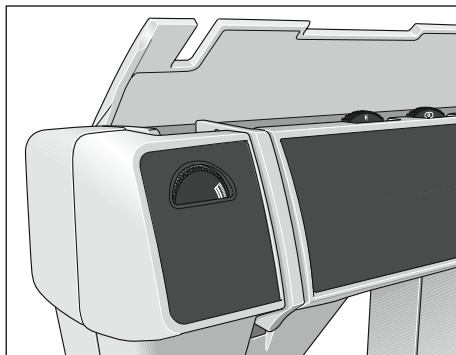

Anslutning av fotreglaget

Fotreglets kontakt sätts i maskinens uttag (2) och därefter sätts sladdkontakten i vägguttaget. Syhastigheten regleras genom hur hårt man trampar ner fotreglaget.

Hastigheten kan även regleras med knappen som sitter på fotreglaget.

Läge ► = halv hastighet

Läge ►► = låg hastighet

Till denna maskin måste fotreglaget AE020 användas.

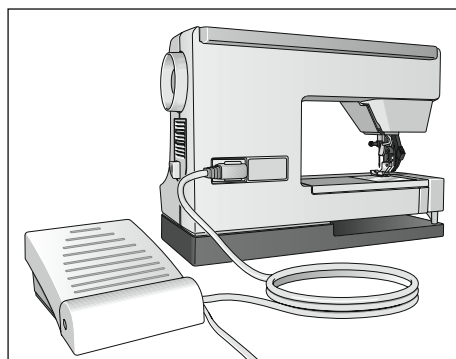

Huvudströmbrytare

När huvudströmbrytaren (1) tryckts in, tänds symaskinsbelysningen. Maskinen är klar att användas.

Obs! Din select™ symaskin är inställd för att ge bäst sömnadsresultat vid normal rumstemperatur. Extremt höga och låga temperaturer kan påverka sömnadsresultatet.

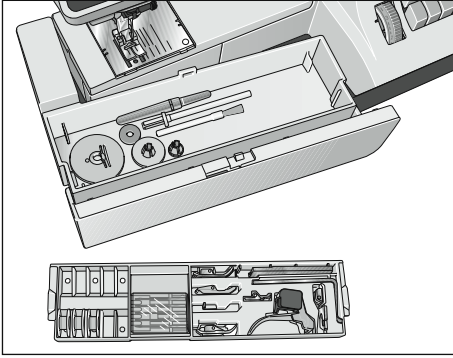

Tillbehörsask

Din PFAFF® select™ symaskin har ett avtagbart sybord (16) som också används som tillbehörsask.

På modellen select™ 4.2, finns även en borttagbar fackindelning. Medföljande tillbehör är numrerade. Lägg dem i motsvarande fack.

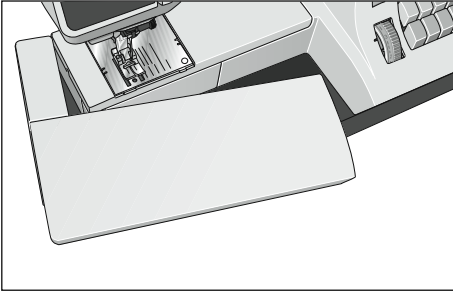

Sy med friarmen

När du vill sy med friarmen svänger du undan tillbehörlådan åt vänster och lyfter den uppåt ut ur hålet.

När du sätter tillbaka tillbehörlådan ska du kontrollera att den sluter tätt mot friarmen.

Spola undertråd

Förberedelse för spolning

Håll fast handhjulet (4) och vrid frikopplingsratten (3) motsols, se pil. Nålen är nu frikopplad.

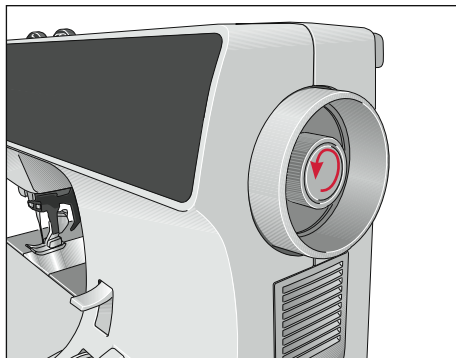

Placera spolen

 Stäng av maskinen med strömbrytaren (1).

Sätt spolen på spoltappen så att den lilla pinnen (A) hamnar i spolens urfasning. PFAFF®-märket ska vara vänt uppåt.

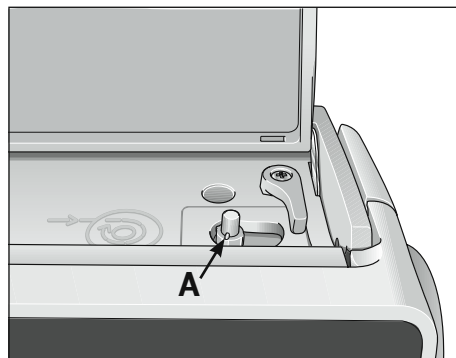

Tryck spolen till höger.

OBS! Om spolen inte trycks till höger, går det inte att spola.

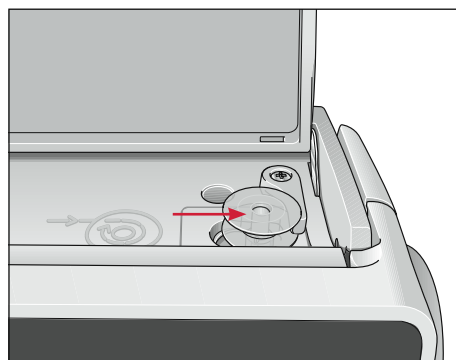

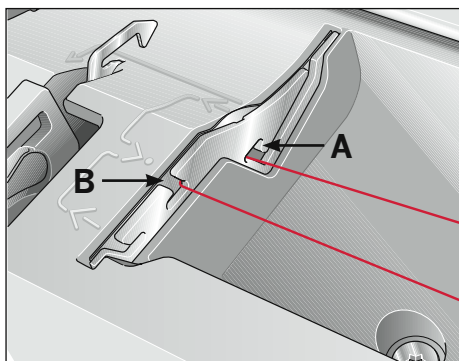
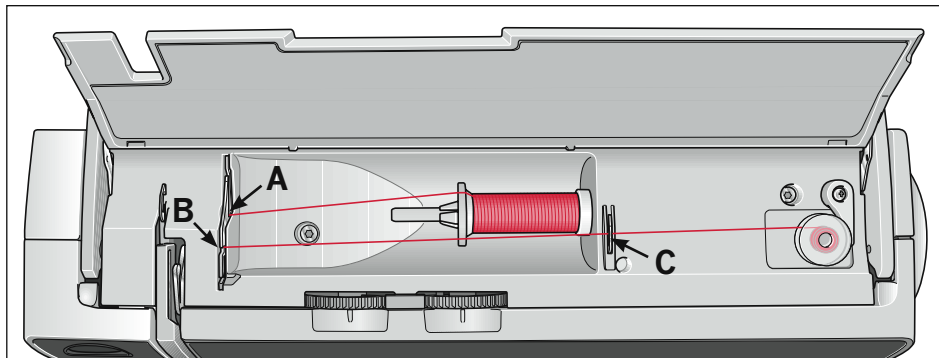

Spolning från trådållaren

Sätt trådrullen på trådållaren (9). För att tråden ska löpa jämnt sätter man på en trådiskiva i lämplig storlek.

Trådning

Tråden läggs i trådledare A, genom öppningen B och under haken C. Linda sedan tråden ett par varv medsols runt spolen.

Spolning

Sätt på maskinen med huvudströmbrytaren (1). Håll i trådändan och trampa ner fotreglaget. När spolen är fullspolad, upphör spolningen automatiskt. Klipp av tråden. Tryck spolen åt vänster och tag av den.

Kom ihåg:

Vrid frikopplingsratten (3) medsols tills det tar emot. Vrid sedan handhjulet (4) motsols tills det "klickar" till.

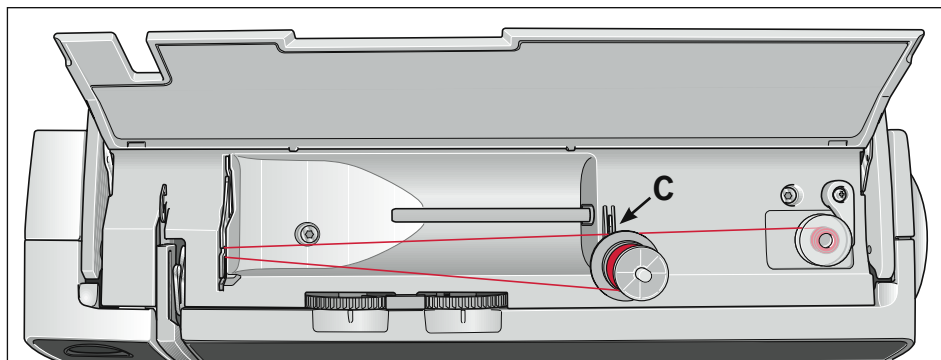

Spolning från den extra trådållaren

Sätt den extra trådållaren i det avsedda hålet (8) och sätt på en trådiskiva och trådrollen.

Trädning

Tråden läggs i skåran A, förs till höger genom B och under haken C. Linda sedan tråden ett par varv medsols runt spolen.

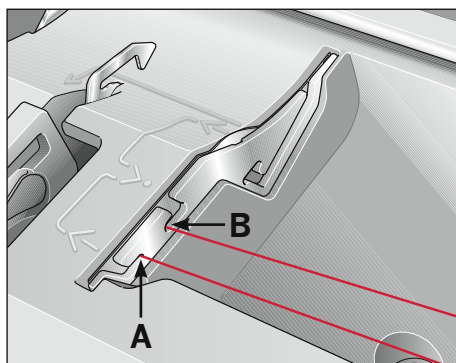

Spolning

Sätt på maskinen med huvudströmbrytaren (1). Håll i trådänden och trampa på fotreglaget. När spolen är fullspolad, upphör spolningen automatiskt. Klipp av tråden. Tryck spolen till vänster och tag av den.

Kom ihåg:

Vrid frikopplingsratten (3) medsols tills det tar emot. Vrid handhjulet (4) motsols till det "klickar" till.

OBS! Det går bra att spola från den extra trådrollen även när maskinen är träd.

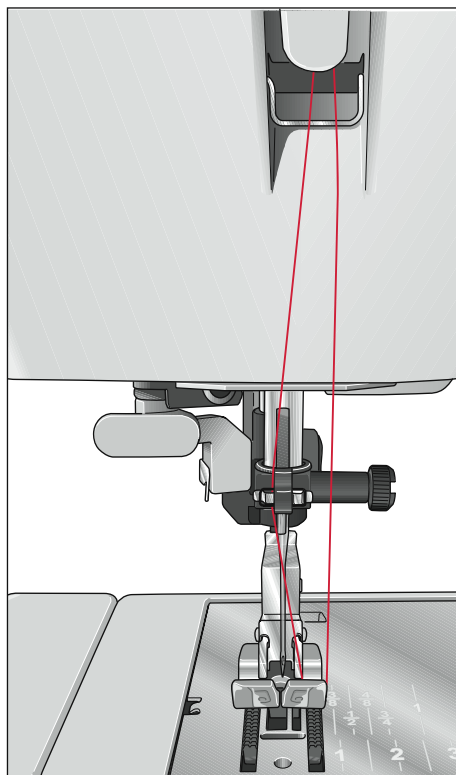
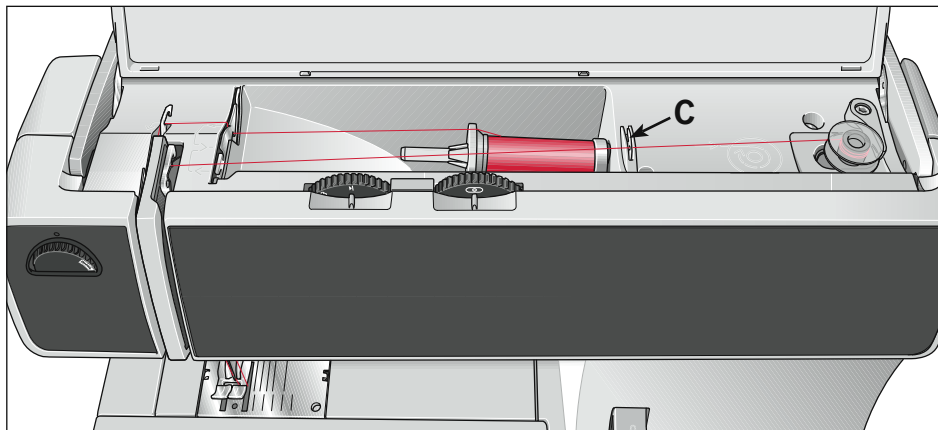

Spolning från nålen

Man kan också spola från nålen, när maskinen är träd.

Placera trådtilldragaren (10) i högsta läget. Hög pressarfotsspaken. För tråden under pressarfoten och upp genom den högra trädningslitsen (12).

Lägg den sedan från vänster i trådtilldragaren (10).

För därefter tråden till höger under haken C och linda den sedan ett par varv medsols runt spolen. Spola.

Byta spole

 Stäng av maskinen med strömbrytaren (1).

Tag ur spolkapseln och spolen

Tag i griparluckans vänstra sida och öppna den framåt.

Vik ut regeln (E) och tag ur spolkapseln. Släpp regeln och tag ur spolen.

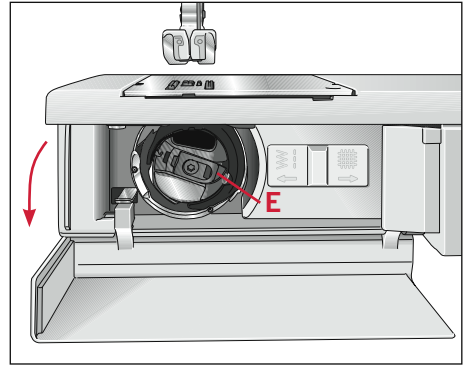

Sätt i spolen

Sätt i en full spole (med PFAFF®-märket vänt inåt) i spolkapseln. Dra samtidigt tråden genom skåran A och sedan under späningsfjäders B tills den ligger i öppningen (se pilen).

Kontroll: Håll i spolkapseln med spolen vänt framåt. Drag i tråden, spollen ska då snurra åt höger (medsols).

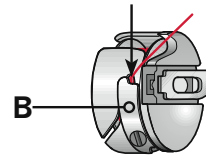
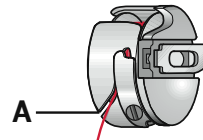
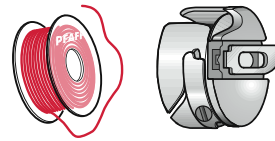

Sätt i spolkapseln

Håll ut regeln E och tryck in spolkapseln på stiftet C tills det tar emot. Spolkapselns öppning D ska vara vänt uppåt.

Kontroll: Rycker man i undertråden ska spolkapseln sitta kvar i griparen.

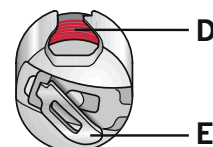
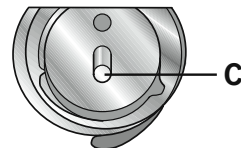

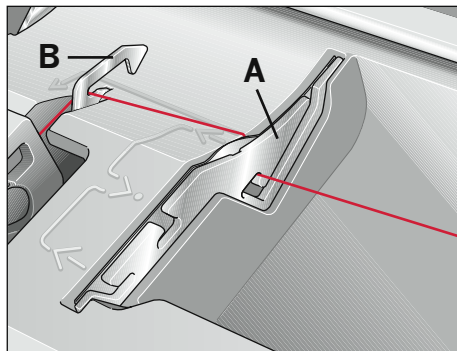

Trädning av maskinen

Trädning av övertråden

 Stäng av maskinen med strömbrytaren (1).

Höj pressarfotsspaken (15). Vrid handhjulet motsols tills trådtilldragaren (10) är i sitt översta läge. Sätt trådrollen och en passande trådiskiva på trådhållaren (9).

För tråden med båda händerna in i trådledare A och sedan under haken B, ner i vänster trädningsslits C, runt klacken D och upp i höger trädningsslits E.

Lägg tråden i trådtilldragaren F från vänster och för ner den igen i höger trädningsslits G. För sedan in den bakom en av trådledarna H.

Trädning av nålen beskrivs på nästa sida.

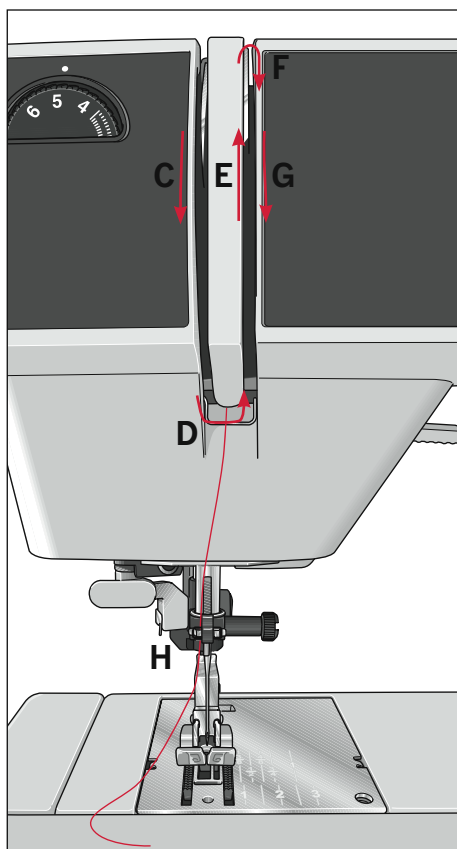

Nålträdare (modell 4.2)

Med hjälp av nålträdaren (22) går det snabbt och lätt att trä i tråden. Sänk pressarfoten. Vrid handhjulet motsols, så att nålen hamnar i sitt högsta läge. Tryck ner nålträdaren och lägg tråden underifrån runt haken A. Håll tråden sträckt och vrid nålträdaren framåt, så att den lilla haken B förs in i nålsögat. Lägg tråden underifrån i haken och sväng sakt tillbaka nålträdaren. Släpp försiktigt efter med tråden.

När tråden dragits in i nålen, låter man nålträdaren återgå till sitt översta läge och drar igenom tråden helt.

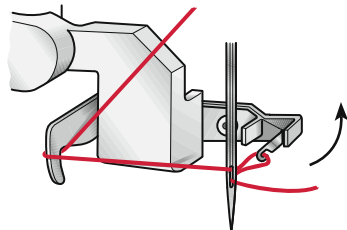
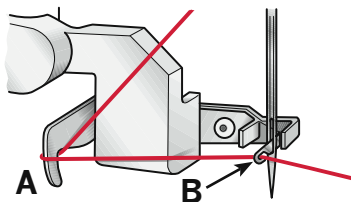

Trädning av tvillingnålen

Sätt i en tvillingnål.

Sätt i den extra trådållaren och sätt på en trådrolle.

I vänster trädningsslits finns en spänningsskiva C. Vid trädningen skall trådarna läggas på var sin sida om den.

Trä trådarna som vanligt och se till att de inte snor sig.

Trådarna träs från var sin sida i trådledarna (23).

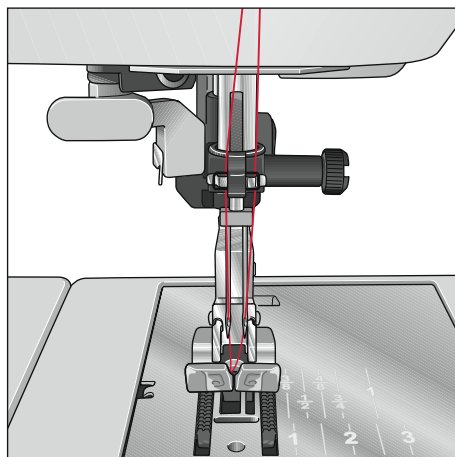
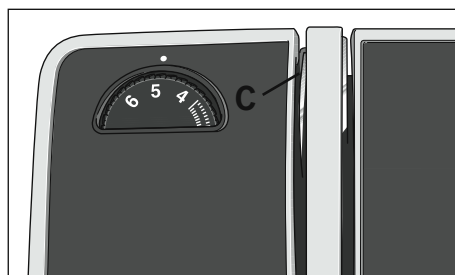

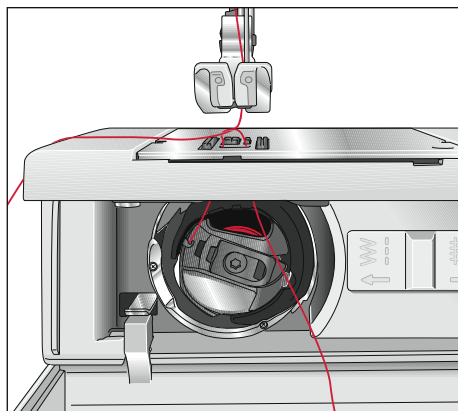

Tag upp undertråden

 Stäng av maskinen med strömbrytaren (1).

Höj pressarfoten. Håll i övertråden och vrid handhjulet motsols (vänster), så att nålen går ner och sedan upp igen. Drag övertråden uppåt, så följer undertråden med.

Stäng griparluckan och lägg trådarna snett bakåt under pressarfoten.

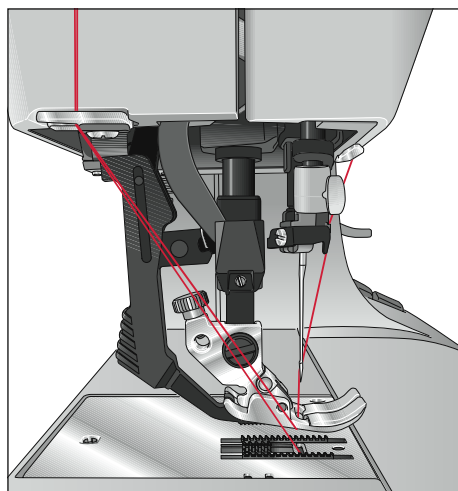

Tråddavskäraren

Tråden läggs bakifrån i tråddavskäraren (13) och skärs av.

Pressarfotsspaken

Pressarfoten höjs och sänks med pressarfotsspaken (15).

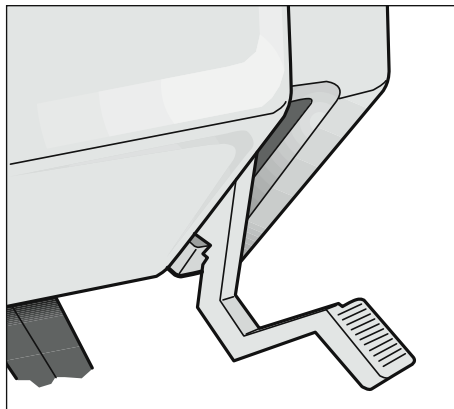

Byta pressarfot

Tag av pressarfoten

 Stäng av maskinen med strömbrytaren (1).

Placera nålen i sitt högsta läge. Tryck pressarfotens främre del uppåt samtidigt som den bakre delen trycks ner tills den lossnar från pressarfotshållaren (26).

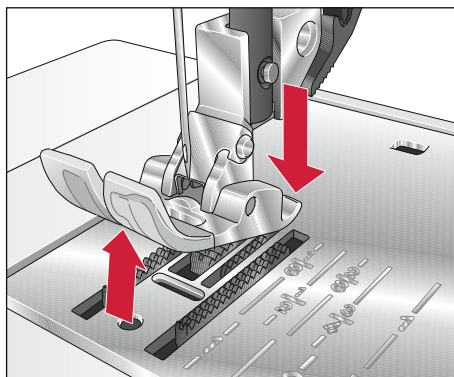

Sätt på pressarfoten

Pressarfoten placeras under pressarfotshållaren (26) med stiften under hållarens urtag. Sänk pressarfotsspaken (15).

Kontroll: Höj pressarfotsspaken och kontrollera att foten sitter fast.

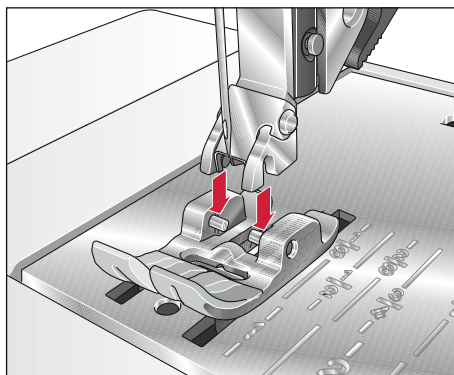

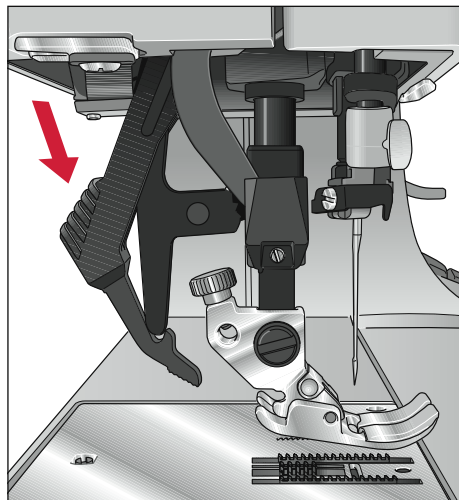

IDT™-systemet (Inbyggd dubbelmatning)

PFAFF® har den idealiska lösningen för att du ska kunna sy lika jämnt och fint i alla slags tyger: den inbyggda dubbelmatningen, IDT™-systemet. Precis som på industrisymaskiner matas tyget både ovanifrån och underifrån på samma gång och med samma stygnlängd. Tyget matas helt jämnt. I tunna tyger, såsom siden och viskos, förhindrar den dubbla matningen att tyget rynkar sig i sömmen. Den jämna tygmatningen ger också perfekt mönsterpassning av rutiga och randiga tyger. När du quiltar ligger alla tyglager still och det övre lagret sträcks inte ut.

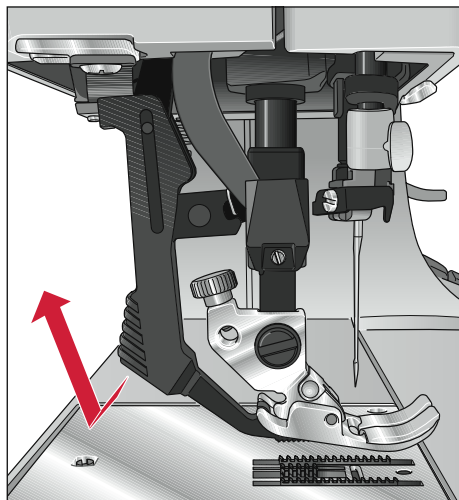

Koppla in övermataren/IDT™-systemet

Höj pressarfoten. Tryck övermataren nedåt tills den hakar i.

Obs! När du syr med IDT™-systemet måste du använda pressarfötter med en urfasning mitt bak.

Koppla ur övermataren/IDT™-systemet

Håll i övermataren med två fingrar på det ribbade fästet. Tryck ned övermataren, dra den bort från dig och släpp den sedan sakta uppåt.

Byte av nål

 Stäng av maskinen med huvudströmbrytaren (1)

Tag bort: Sänk pressarfoten och ställ nålen i högsta läge. Lossa nålskruv (25) och tag bort nålen.

Sätt i: Den flata sidan A ska vändas bakåt. Nålen förs upp i nålhållaren så högt det går. Håll i nålen och skruva åt nålskruv (25).

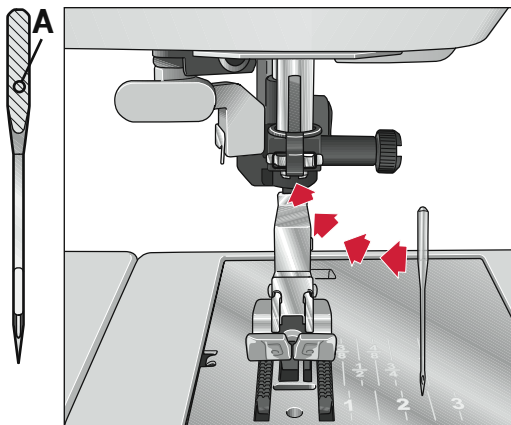

Inställning av övertrådsspänning

Trådspänningen ställs in med ratten (11) där önskad trådspänning ska stå mot markeringen B.

Normalinställning är mellan 4-5. Vid brodering, stoppning och knapphål ställs trådspänningen mellan 2-3.

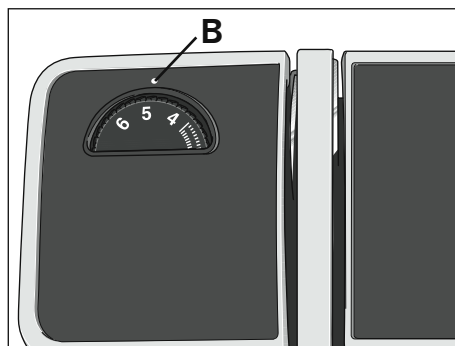

Sänkning av mataren

Till vissa sömnadsarbeten t.ex. stoppning, måste mataren sänkas. Öppna griparluckan och tryck reglaget C helt till höger. Mataren är nu sänkt.

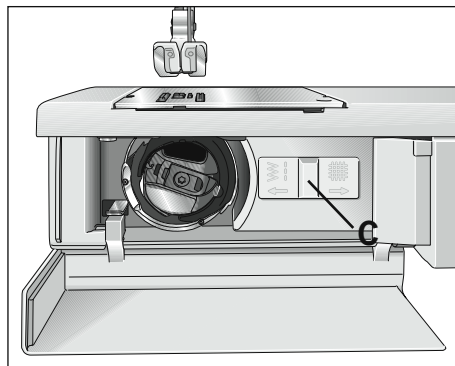

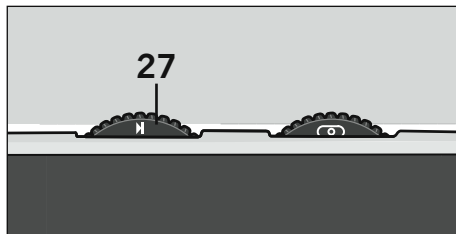

Inställning av stygnbredd

Stygnbredden kan steglöst ställas in med stygnbreddsrationen (27). När bredden ändras, måste nålen vara i sitt översta läge.

Grundinställning: Vrid stygnbreddsrationen (27) till symbol ► (maximal stygnbredd).



Undantag: Raksöm sys med stygnbredd 0.

I kapitlet "2. Nyttosömmar och praktisk sömnad" finns stygn-breddinställningen angivet för de olika sömmarna.

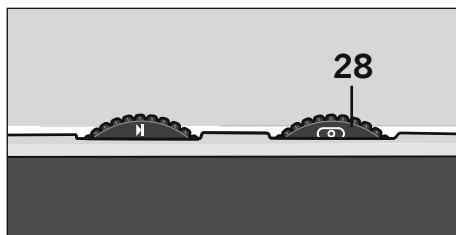
Även under sömnad kan man ändra stygnbredden.



Inställning av nålläge

Förutom den mittersta nålpositionen  finns det 14 lägen till. Dessa kan gradvis ställas in åt höger eller vänster med nållägesrationen (28). Nålläget längst till vänster  får man, då inställningsrationen är vriden till höger. Nålläget längst till höger  får man, då inställningsrationen vrids till vänster. Nålen måste vara i sitt översta läge, när nålläget förändras.

TIPS! Har man valt nålläget längst till höger, kan man förminska eller förstora sömmens vänstra sida med stygnbreddsrationen (27). Omvänt gäller med vänster nålläge.

Sy bakåt

Maskinen syr bakåt så länge backknappen (20) hålls nedtryckt.

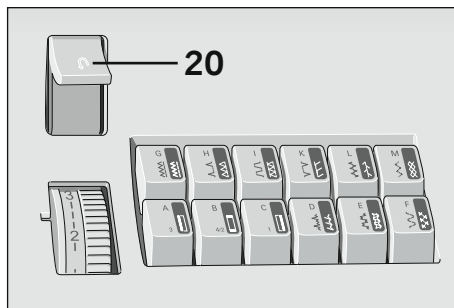

Stygnlängdsratt

Ställa in stygnlängd

Med stygnlängdsratten (19) kan man steglöst ställa in stygn längden från 0 och 6 mm. Önskad stygnlängd ställs mot markeringen.

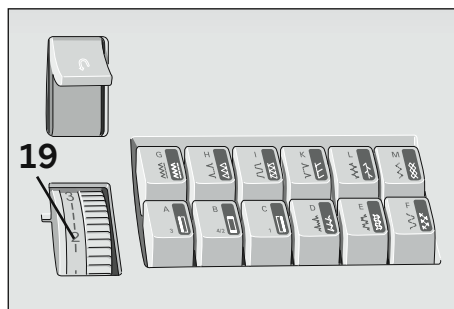

Knapphål

Mellan 0 och 1 finns en "Knapphåls-symbol" (A). Inom detta område ligger den bästa tätheten för knapphål och dekorsömmar.

Ju närmare 0 desto tätare stygn.

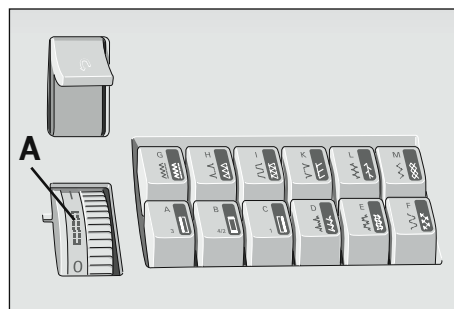

Stretchsömmar

När man syr stretch sömmar (mörk bakgrund), ska stygnlängdsratten (19) vridas till slutet av det gråmarkerade området.

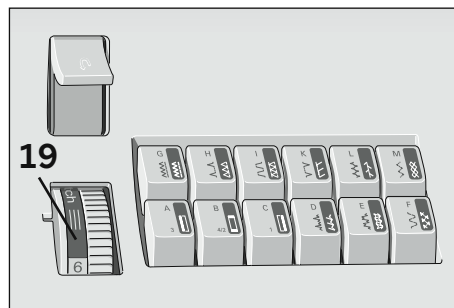

Sömvalsknappar

Nyttosömmar

Varje söm har en bokstavsbeteckning och det har också sömvalsknapparna. Genom att trycka på motsvarande sömvalsknappar väljer man söm och maskinen blir syklar. Sömvalsknapp B frikopplar alla knappar.

På vipplocket (7) finns en sömöversikt, där alla nytto- och dekorsömmar visas.

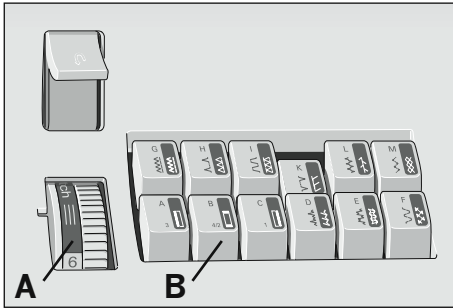
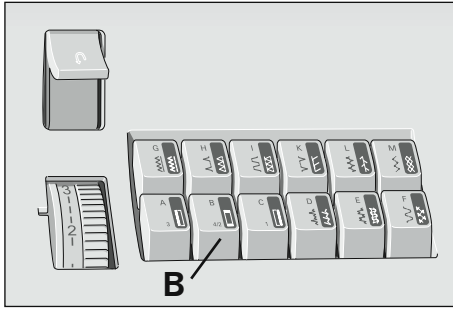

Ställa in stretchsöm

Alla sömmar som har mörk bakgrund är stretchsömmar, dvs. passar till elastiska material. Tryck på önskad sömvalsknapp och vrid stygnlängdsratten (19) till slutet av det grå området.

Sömvalsknapp B frikopplar de andra knapparna.

Nytto- och stretchsömmar

Genom att trycka ner två eller flera sömvalsknappar erhåller man olika kombinationer inom nytto sömsområdet.

Stygnlängdsratten kan då stå på både vitt och grått område.

Alla knappkombinationer visas på sömöversikten på vipplocket. Knappen B frikopplar alla knappar.

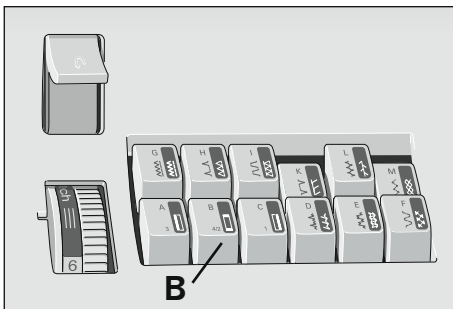







Förklaring till inställningstabellerna





I tabellerna ges förslag till lämpliga inställningar för respektive sömmar.

Dessutom ger tabellen praktiska upplysningar som behövs till den valda sömmen.

Val av pressarfot, inställning av övertrådsspänning, och om övermataren ska vara till- eller frånkopplad.

Nålen ska vara i mittläge , om det inte står något annat.

	söm					
4.2						
3.2						
2.2				-		

söm	Sömnummer
	Stygnbredd i mm
	Stygnlängd i mm
	IDT™-systemet TILL= ● FRÅN= ○
	Övertrådsspänning
	Pressarfot nr.

Vissa tyger har stora mängder överskottsfärg som kan orsaka missfärgning av andra tyger och av din symaskin.

Den här typen av missfärgning kan vara svår eller rent av omöjlig att få bort. Fleece- och denimtyger, framför allt i rött och blått, har ofta mycket överskottsfärg.

Om du misstänker att ditt tyg/plagg innehåller stora mängder överskottsfärg, tvätta det alltid innan du syr på det för att undvika missfärgning.



Perfekt trådspänning



För hög trådspänning



För låg trådspänning

Övertrådsspänning

För att få bästa möjliga sömnadsresultat ska över- och undertrådsspänningen stämma överens med varandra. För nyttosömmar är övertrådens vanliga inställning från 4 till 5.

Kolla trådspänningen genom att sy en bred sicksack på dubbelt tyg. Trådarna skall mötas mitt i tygdelarna.

Om övertråden är för hårt spänd, drar den upp undertråden på tygets ovansida och är övertråden för löst spänd, dras den ner till tygets undersida.

Justering av övertrådsspänningen beskrivs på sid. 22.

Stickningar

Rakström G, kan sys med 15 olika nålpositioner, för att man skall kunna använda pressarfotens kant som styrhjälp. Stickningsbredden bestäms av nålpositionen. För bredare stickningar använder man linjerna på stygnplåten eller linjalen (standardtillbehör nr 8) som styrhjälp. Linjalen sätts in i pressarfotshållarens hål A och skruvas fast med skruven B.

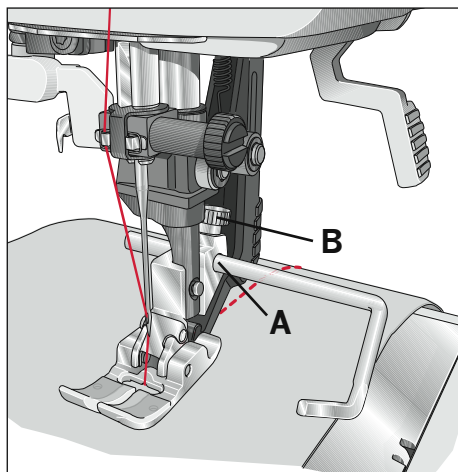





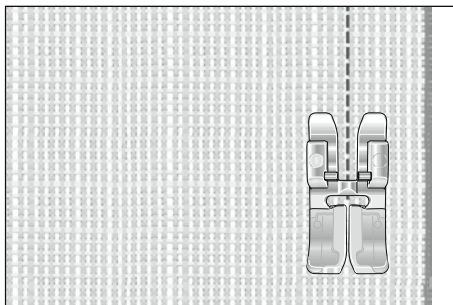

Raksöm

Söm G är den grundläggande raksömmen. Stygnlängden kan ställas in upp till 6 mm.

En del sömnadsarbeten är lättare att göra, om man ändrar nålens läge, t.ex stickningar på kragar, isömnad av blyxtlås. Det finns 15 nålpositioner att välja emellan (se sid. 23).

Nålen ska vara i sitt översta läge, när nålpositionen ändras.



	söm					
4.2	G	0	2.5	●	3-5	0/1
3.2	G	0	2.5	●	3-5	0/1
2.2	G	0	2.5	-	3-5	0/1

Sicksack

För att förhindra att kanter fransas upp, syr man sicksack runt kanten och väljer då söm G med stygnbredd 5 ▶. Man placerar då tyget under pressarfoten, så att nålen kommer att sy precis utanför kanten till höger och i tyget till vänster.





Bredden kan minskas till 2 mm.

När man ska sicksacka runt kanten på mjuka, tunna material, är blindsömsfoten nr 3 bra att använda. Under sömnaden lägger sig tråden över stiftet C som förhindrar att tygkanten dras ihop och man får då en slät kant.

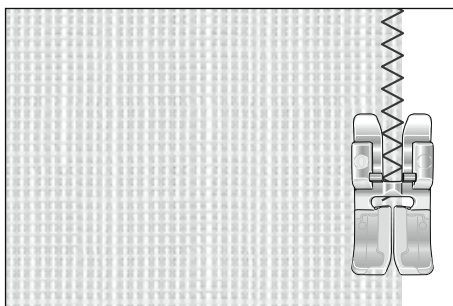
För kanten utefter styrskenan B, vilken kan regleras med skruven A.

OBS! När blindsömsfoten används vid sicksack, måste nålläget vara längst till höger (se illustr.) och stygnbredden mellan 3 – 5 mm (inget annat nålläge får användas).





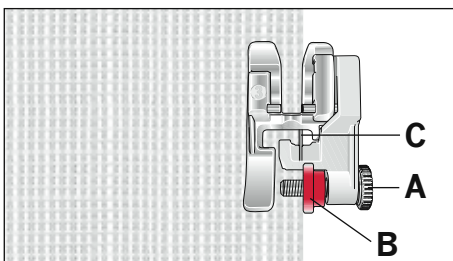

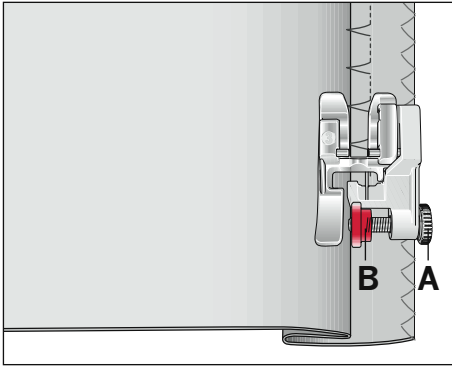
	söm					
4.2	G	2-▶	1-2	●	3-5	0/1
3.2	G	2-▶	1-2	●	3-5	0/1
2.2	G	2-▶	1-2	-	3-5	0/1





Osynlig fällsöm

Osynlig fällsöm H är speciellt lämpad till dolda fållar på vävda ylleytyger. Osynlig fällsöm D är särskilt bra för elastiska tyger. Söm D överkastar kanten samtidigt som den dolda uppfällningen sys.

	söm					
4.2	D/H	5-▶	1-2	●	3-5	0/3
3.2	D/H	5-▶	1-2	●	3-5	0/3
2.2	D/H	5-▶	1-2	-	3-5	0/3

- Kasta över kanten (bara nödvändigt för söm H).
- Vik upp fällen, pressa vikningen.
- Vik tillbaka plagget, så att fällkanten syns ca 1 cm utanför den nya vikningen.
- Lägg plagget under pressarfoten så att vikningen löper utefter styrskenan B.
- Ställ nålen i högerläge  med nållägesratten (28).
- När nålen går ner i vikningen, ska den bara ta i den yttersta tråden.

Varning!

Syns sömmen på rätsidan, dvs. fällstygnen tar för djupt i vikningen, kan styrskenan B justeras med skruv A.

Tips: Om du väljer Osynlig fällsöm H eller Osynlig fällsöm D med stygnbredd mindre än 5, använd fot nr. 0.

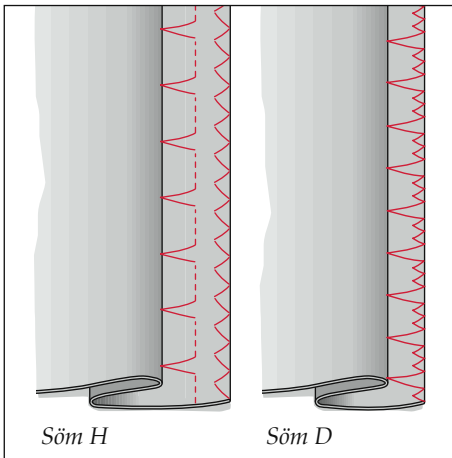

Overlocksöm

Vad är en overlocksöm?

Till elastiska och stickade material har select™-maskinerna en mängd overlocksömmar, som i ett moment syr ihop och kastar över kanten. De är mer elastiska och hållbara än vanliga sömmar och går dessutom fort att sy.





Tips! Använd blindsömsfoten vid sömnad med overlocksöm. Materialet matas bättre och sömsmånskanten dras inte ihop. Kom också ihåg att placera den röda markeringen på foten åt höger. För att följa kanten på tyget.

Öppen overlock (K)

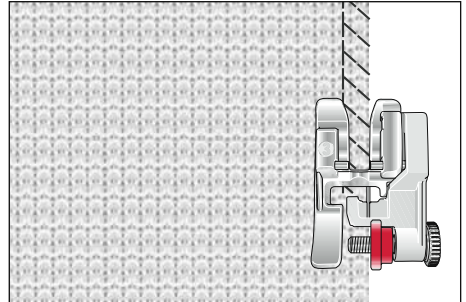
Med denna söm kan man sy ihop material som är fasta och inte fransar sig så mycket.

Tips! Se till att nålen tar precis utanför kanten, så blir sömsmånskanten platt och fin.



	söm					
4.2	K	5-▶	stretch	●	3-5	0/3
3.2	K	5-▶	stretch	●	3-5	0/3
2.2	K	5-▶	stretch	-	3-5	0/3

Stängd overlock (I)





Med stängd overlock syr man lätt i jerseytyg. Vid fastsättning av muddar passar den mycket bra.

Tips! Sträck mudden vid sömnaden.

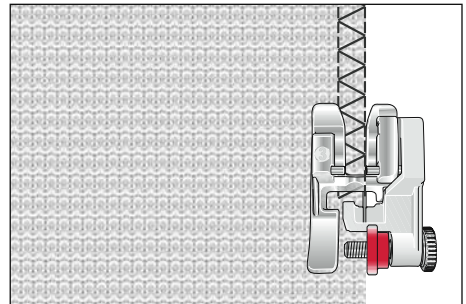
OBS!

När man syr med overlock och du väljer en annan stygnbredd är 5, försäkra dig om att nålen inte stöter i kanten på pressarfot 3.





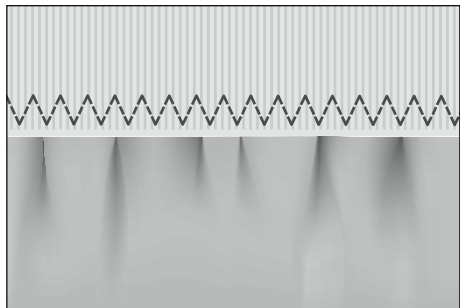

	söm					
4.2	I	5-▶	stretch	●	3-5	0/3
3.2	I	5-▶	stretch	●	3-5	0/3
2.2	I	5-▶	stretch	-	3-5	0/3



Flerstegssicksack

Denna söm är genom sin stora elasticitet mycket bra till att sy fast olika typer av resår.

- Klipp till resåren i önskad längd.
- Om plagget är mycket vidare än resåren, kan det rynkas med raksöm 6 mm.
- Markera fjärdedelar på plagget och resår och nåla fast resåren på plagget.
- Sträck resåren och sy fast den. På plagget utan sprund syr man först ihop resåren till en ring, innan man nålar fast den.



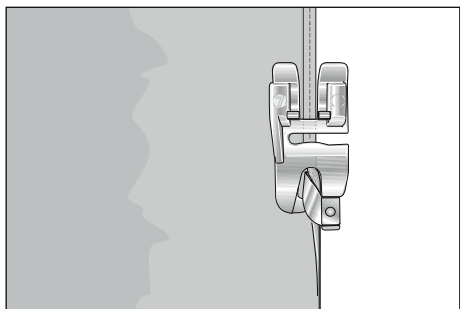

	söm					
4.2	M	5-▶	1-2.5	●	3-5	0/1
3.2	M	5-▶	1-2.5	●	3-5	0/1
2.2	M	5-▶	1-2.5	-	3-5	0/1



Fällvikning

Med Rullfälls fot kan man utan problem sy smala fällor på blusar, skjortor, volanger mm. Kanten renklippas och fällen kan sedan sys utan att först pressas upp.

- Vik upp kanten 2 mm två gånger en liten bit.
- Lägg den vikta kanten under fällvikaren och sy ett par stygn.
- Låt nålen stanna nere i tyget, lyft pressarfoten och för in vikningen runt fällvikarens bygel.
- Sänk pressarfoten och styr arbetet så att det inte kommer under pressarfotens högra sida.

	Söm					
4.2	G	0	3	●	3-5	7
3.2	G	0	3	●	3-5	Extra Tillbe- hör
2.2	G	0	3	-	3-5	

Tips! Till siden, viscos och chiffong bör man använda rullfällsfoten och sy med smal sicksack.

Sömnad med tvillingnål

Använd tvillingnål för att göra vackra stickningar och fållar.

Med tvillingnål kan man lätt och enkelt sy professionella sömmar i framförallt tøjbara material tex. T-shirts, cykelbyxor, m.m. eftersom sömmen blir elastisk.





Tvillingnålen finns i flera bredder. Den vanligaste bredden är 4 mm. För att nålarna inte ska stöta i stygnplåten, ska nålläge mitten  alltid användas med tvillingnål.



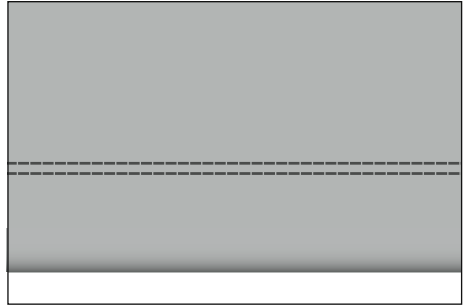







- Vik upp och pressa fållen i önskad bredd.
- Sy sedan från rätsidan.
- Sömsmånen utanför sömmen klipps bort.

Använd endast stretchnål vid sömnad i elastiska material.

Tips! Svåra material, som tex. ribbstickat, bör träcklas innan sömmen syns.



	söm					
4.2	G	0	3	●	3-5	0/1
3.2	G	0	3	●	3-5	0/1
2.2	G	0	3	-	3-5	0/1

	söm					
4.2	CBA	5-▶		○		5
3.2	CBA	5-▶		○		5
2.2	CBA	5-▶		-		5

Knapphål

Att sy knapphål med sömvalsknappar är mycket lätt, eftersom arbetet inte behöver vändas.

Knapphål sys alltid i dubbelt tyg och med ett mellanlägg, när materialet är mjukt eller töjbart. Tunna material som siden, organza och viskos förstärks med avalon (alginat) som är ett vattenlösligt material. Det är också mycket bra till tjocka, luddiga tyger, då det underlättar matningen och kan läggas både över och under arbetet.

För att få ett fylligt och vackert knapphål kan man sy med brodér- eller stopptråd.

Markera knapphålet på arbetet med markeringspenna eller med knapphål i början och i slutet. Sy alltid ett provknapphål.

OBS! Vid början av varje knapphål måste knapphålsskenan vara vid stoppet, dvs. den röda pilen skall vara vid det första röda strecket. De röda markeringarna är placerade 0.5 cm ifrån varandra och kan användas som riktmärken för att få alla knapphål lika stora.

Knapphål

- Byt till knapphålsfoten och skjut fram den så långt det går.
- Välj söm 1 (C) och sy höger stolpe till önskad längd. Klipp trådändan efter några stygn.
- Välj söm 2 (B) och håll knappen nedtryckt när tråsen sys.
- Välj söm 3 (A) och sy vänster stolpe så att den blir lika lång som den högra stolpen.
- Välj söm 4 (B) och håll knappen nedtryckt när tråsen sys.
- Släpp upp knappen (B) och sy några stygn för att fästa knapphålet.

- Skär försiktigt upp knapphållet med en sax eller knapphålskniv.

Tips! Vill man se smala knapphål, kan man minska bredden med stygnbreddsramen (27) till 3 mm. Sy med nålläge "mitten" .

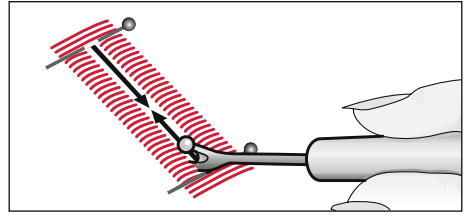

Skär försiktigt upp knapphållet med en sax eller knapphålskniv.

Knapphål med iläggstråd

För att förhindra att knapphålen töjer sig eller för att förstärka dem i tex. sportkläder, syr man i med iläggstråd.

Knapphålen behåller då sin form.

- Lägg iläggstråden runt den bakre haken A och för fram trådändarna under pressarfoten.
- Spänn dem och sätt fast dem i skårorna vid haken B.
- För skenan till stoppet och sy på samma sätt som vid vanligt knapphål.
- Dra in iläggstrådens ögla och fäst ner trådändarna på avigsidan.

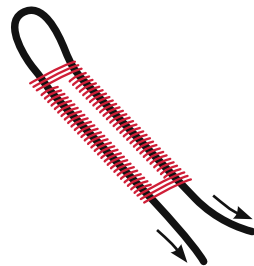
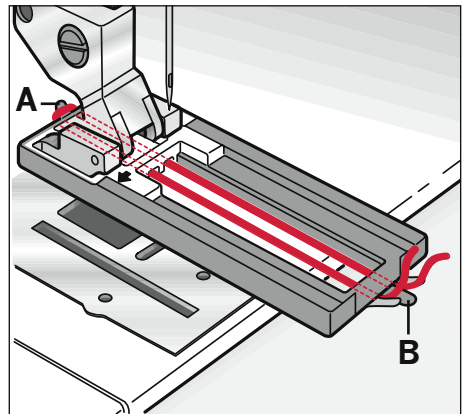

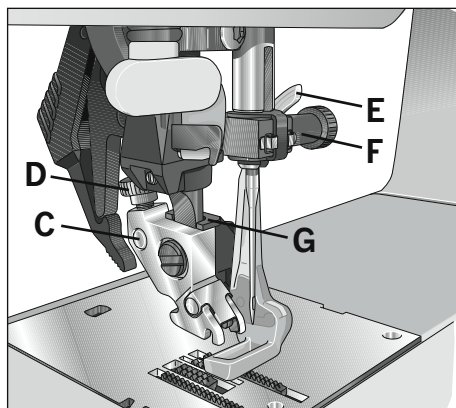





Frihandssömmand

Sätt på stoppfoten:

Placera nålen i översta läget. Sätt på stoppfoten från höger, tryck bygeln E lite bakåt, så att stiftet hamnar i hålet C, fästet G runt pressarfotshållaren och bygeln E vilar på nålskruven F. Fäst stoppfoten med skruven D.

Frihands position:

Sänk pressarfotsspaken och för den samtidigt lätt bakåt, så att den hamnar i hacket B (frihands position).

	Söm					
4.2	G	-	-	○	2-3	6
3.2	G	-	-	○	2-3	Extra Tillbe- hör
2.2	G	-	-	-	2-3	

- Sänk mataren.
- Håll i trådarna i början.
- Välj raksöm eller sicksacksöm.
- Sy i jämn takt och flytta tyget manuellt.

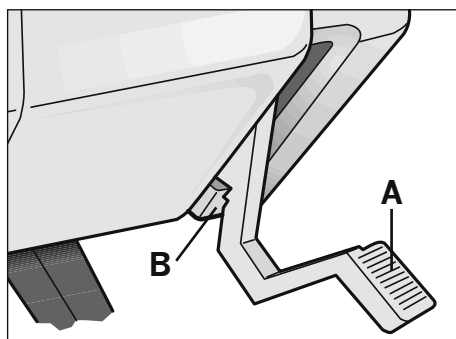

Tips! Flytta tyget i jämn takt så blir stygnen jämnare. Flytta tyget så att stygnen inte korsar varann.

Sy i en knapp





Med sicksack G (stygnbredd 4 mm) kan man sy i knappar med 2 eller 4 hål.

- Ta bort pressarfoten och sänk mataren.
- Vrid handhjulet och placera knappen så att nålen går ner i vänster hål.
- Sänk pressarfotsspaken, så att pressarfotshållaren håller knappen stilla.
- Kontrollera med handhjulets hjälp att nålen går ner i knappens högra hål. Sy i knappen.

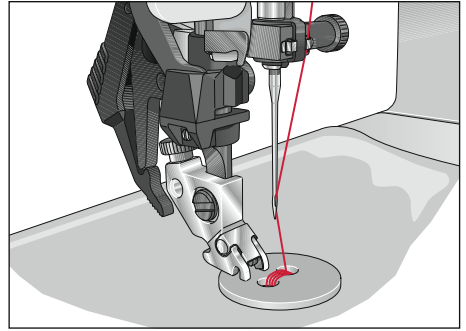
Fästning

- Ställ stygnbreddsraden (27) på 0 för raksöm.
- Ändra nålläget med nållägesraden (28) så att pressarfotshållaren håller knappen stilla.
- Sy ett par stygn eller dra ner trådarna på avigsidan och fäst dem med knut eller nål.



	söm					
4.2	G	4	-	○	2-3	-
3.2	G	4	-	○	2-3	-
2.2	G	4	-	-	2-3	-

Sy i blyxtlås

Det finns flera sätt att sy i blyxtlås. Till kjolar rekommenderas att man syr i blyxtlåset liksidigt och till långbyxor, att man syr i det oliksidigt sk. dold isättning. Till kraftiga tyger t.ex. jeans tyg bör man använda blyxtlås av metall och till övriga material vanliga syntetblyxtlås.

För alla blyxtlås gäller att de ska sys nära kanten. Därför kan blyxtlåsfoten placeras på både vänster och höger sida om pressarfotshållaren, för att blyxtlåständerna inte ska vara i vägen, när man syr.



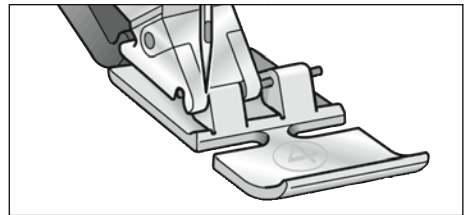

Dessutom kan man välja mellan tre nålpositioner, för att få sömmen precis där man vill ha den. Är pressarfoten monterad i höger fäste (övre bilden) ändras nålpositionen endast till höger och är pressarfoten monterad i vänster fäste, ändras nålpositionen till vänster.

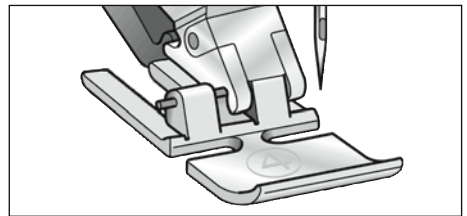

Vänster nålläge



Höger nålläge

	Söm					
4.2	G	0	3	●	3-5	4
3.2	G	0	3	●	3-5	4
2.2	G	0	3	-	3-5	4

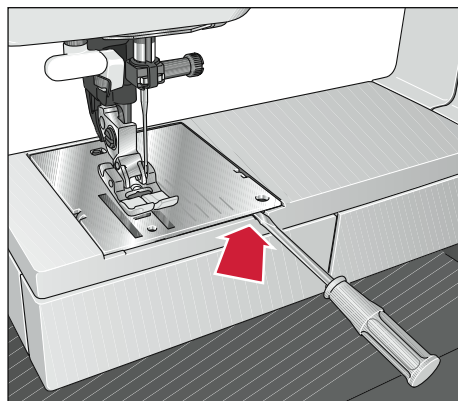

Byte av stygnplåt

 Stäng av maskinen med strömbrytaren (1).

Rengöring av maskinen är en viktig del, som ofta glöms bort. Huvudregeln är att ju mer man syr desto oftare bör man rengöra maskinen.

Tag bort stygnplåten

- Höj nålen och pressarfoten. Tag bort sybordet.
- För in den lilla skruvmejseln i öppningen till höger mellan stygnplåten och maskinen. Vrid skruvmejseln en aning åt höger, så lossnar stygnplåtens högra sida. Stick sedan in skruvmejseln i vänster öppning så lossnar stygnplåten helt.

Sätt på stygnplåten

- Lägg stygnplåten plant utefter bakkanten. Tryck sedan ner framkanten med båda händerna tills den fastnar. Känn efter att stygnplåten sitter rätt.

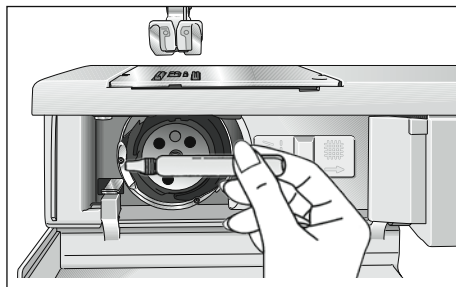
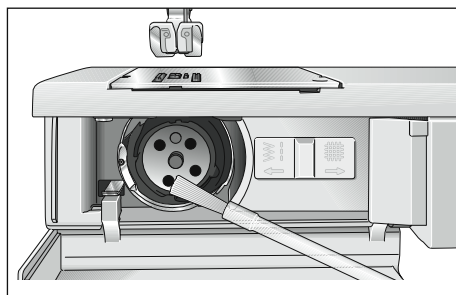

Rengöring

 Stäng av maskinen med strömbrytaren (1).

- Tag bort stygnplåten och sänk mataren.
- Rengör mataren och griparen med borsten.
- Applicera en droppe olja (efter 8 timmars användning) på kroken såsom bilden visar.

Obs! Använd endast symaskinsolja av god kvalitet.

Felsökning och åtgärd

Maskinen syr hopstyg

Nålen är inte rätt isatt.	Nålen sätts i med flata sidan bakåt. Nålen förs upp i nålhållaren så högt det går..
Fel nål är isatt.	Sätt i en nål med system 130/705 H.
Nålen är böjd eller uddstött.	Sätt i en ny nål.
Maskinen är felträdd.	Trä om maskinen efter anvisningarna.
Nålen är för fin för tråden.	Sätt i en grövre nål.

Övertråden går av

Samma orsaker som ovan.	Se ovan.
Trådspänningen är för hård.	Lossa trådspänningen en aning.
Tråden är av dålig kvalitet eller är gammal och torr.	Använd endast tråd av god kvalitet.
Tråden är för grov.	Byt till en grövre nål (System 130 N).

Nålen bryts

Nålen är inte rätt isatt.	Sätt i nålen rätt, se ovan.
Nålen är böjd.	Sätt i en ny nål.
Nålen är för tunn eller tjock.	Sätt i en ny nål.
Arbetet har dragits eller skjutits och då har nålen böjts och stött i stygnplåten.	Styr endast arbetet och låt maskinen mata fram arbetet.
Spolkapseln är fel isatt.	Sätt i spolkapseln rätt och se till att den är ordentligt intryckt i griparen.

Sömmen är ojämn

Trådspänningen är fel inställd.	Kontrollera under- och övertrådsspänning.
Tråden är ojämn eller torr.	Använd endast tråd av god kvalitet.
Undertråden är ojämnt spolad.	Spola om undertråden. Se anvisningarna.
Undertråd och övertråd är av olika grovlek.	Sy med samma grovlek eller justera trådspänningen.

Maskinen matar inte eller matar oregelbundet

Damm och trådrester har samlats i mataren.

Tag bort stygnplåten och borsta rent.

Mataren är sänkt. Reglaget C (se sid. 22) står till höger.

Skjut reglaget till vänster.

Maskinen går tungt

Trådrester har fastnat i griparen.

Borsta ren griparen.

VIKTIGT!

Vid pressarfotsbyte och nålbyte ska maskinen stängas av.

Sy aldrig utan tyg om maskinen är trådd.

Stäng av maskinen om den lämnas utan uppsikt, även kortare stunder. Det är särskilt viktigt om det finns barn i närheten.

Vi förbehåller oss rätten att utan föregående meddelande ändra maskinens utrustning och tillbehör samt att göra sådana ändringar av maskinens konstruktion eller utseende som inte negativt påverkar funktionen.

Immateriell egendom

PFAFF och IDT (bilden) är varumärken som tillhör KSIN Luxembourg II, S.ar.l.

CE - Authorised Representative

VSM Group AB, **SVP Worldwide**

Drottninggatan 2, SE-56184, Huskvarna, SWEDEN

